

SCHEMA ELECTRIQUE QUAD HSUN H8

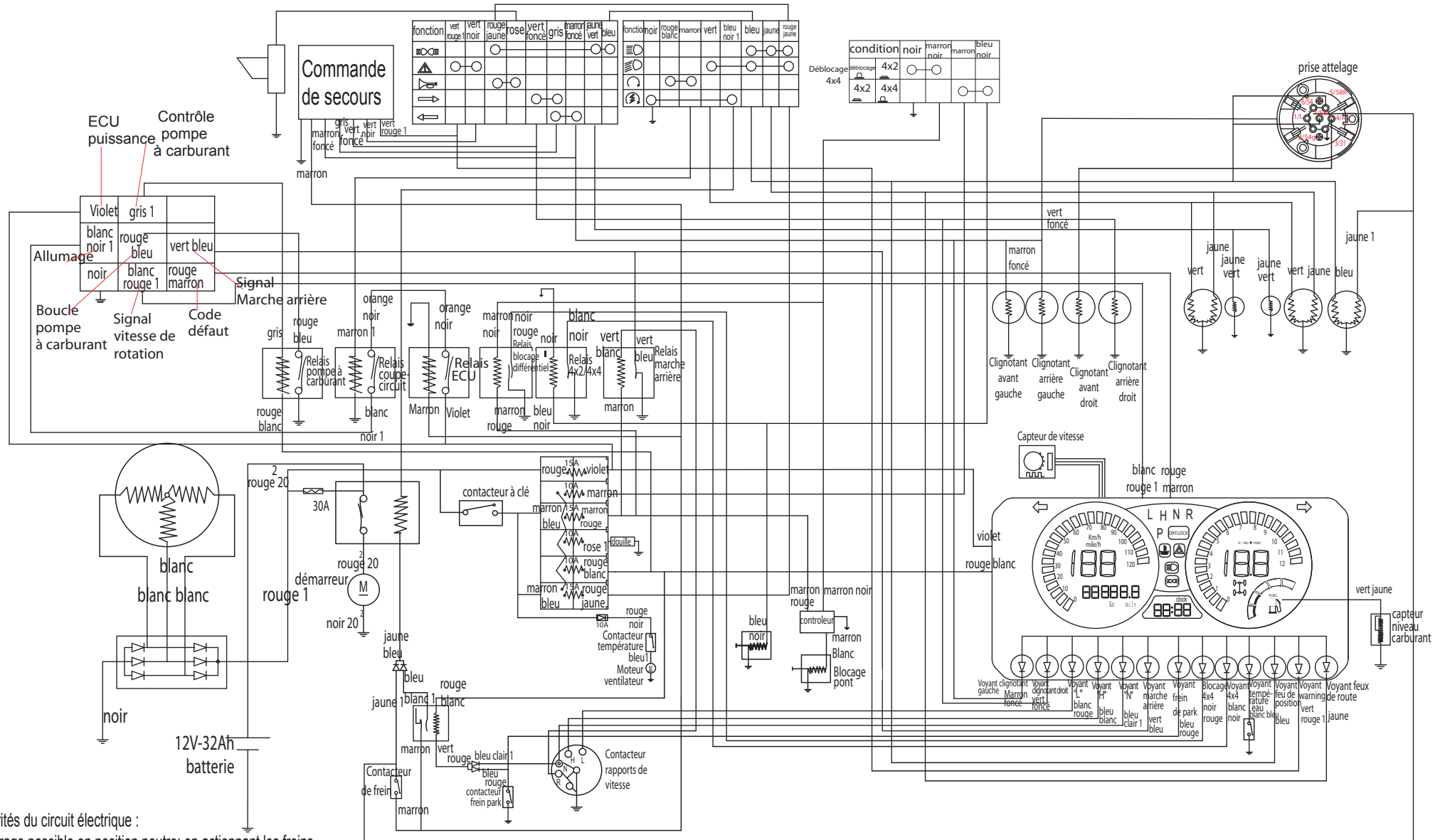

Particularités du circuit électrique :

1. Démarrage possible en position neutre; en actionnant les freins
2. En marche arrière, le contacteur de marche arrière est à la masse, ainsi que le voyant qui s'allume. En même temps une information de limitation de vitesse est envoyée au calculateur.
3. Les diodes du circuit permettent le démarrage lorsque le frein arrière ou le frein de park sont actionnés.
4. Utilisation d'une boîte à fusibles. Chaque circuit est indépendant. Cela facilite la maintenance du véhicule.



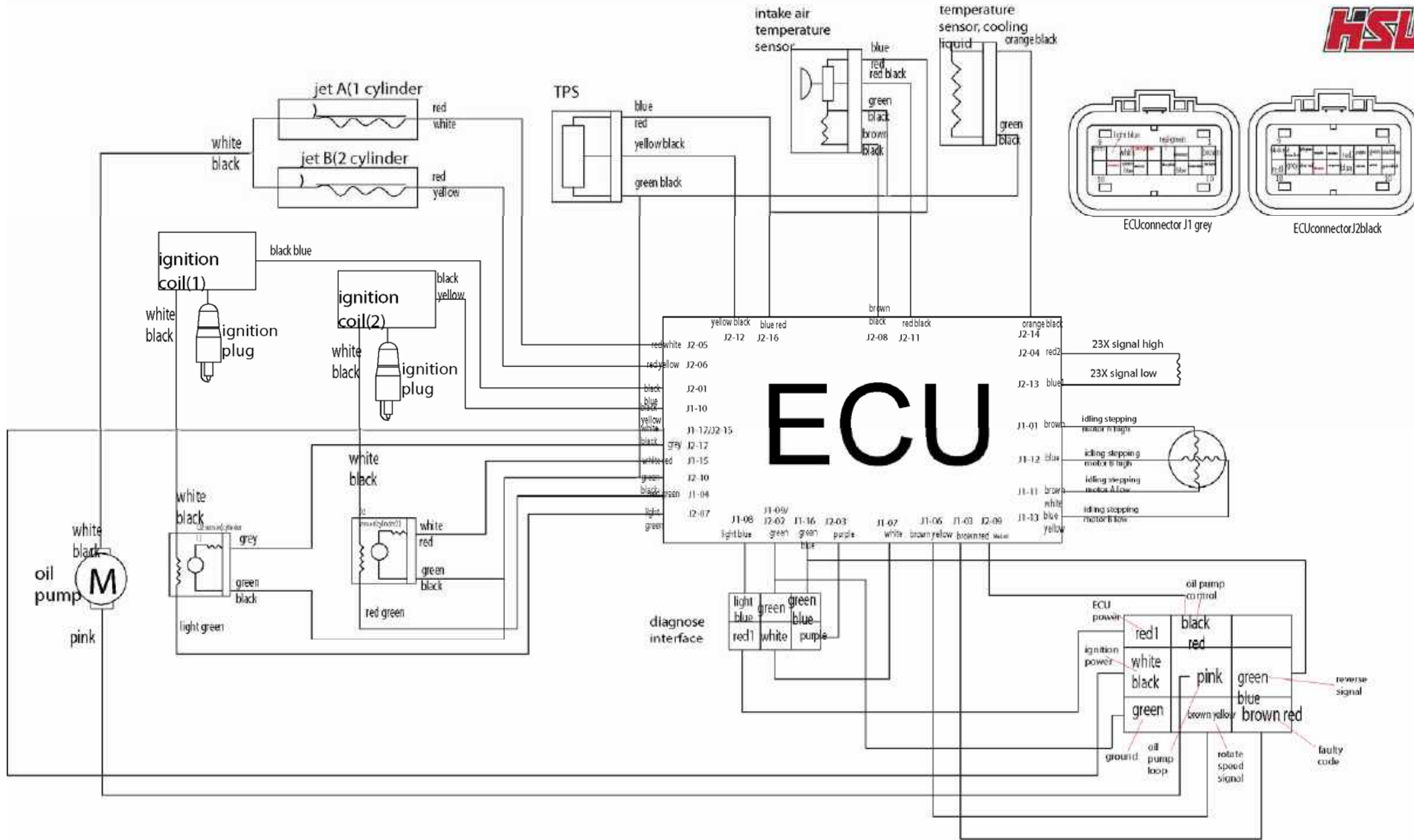

The features:

- 1, The speed could be limited when you reverse this model. The limit arrange could be adjusted according to the ECU.
- 2, If any sensor gets out of order, the faulty signal could be delivered to the meter according to the ECU.
- 3, The parameters could be checked according to connecting the diagnose interface to the diagnostic unit.

WIRING DIAGRAM ATV H8